



#### Schnell, leistungsstark und präzise. Für effizientes Kochen.

Weniger Warten, weniger Kochgerüche. Die AEG Fast & Powerful Induktionskochfelder der Serie 5000 vereinen schnelles und effizientes Induktionskochen mit dem Komfort eines integrierten Dunstabzugs.

Autarkes Kochfeld mit integriertem Dunstabzug / 80 cm / Edelstahlrahmen

#### Produktvorteile & Ausstattung



#### Maximale Freiheit bei der Küchengestaltung

Deine Küche, dein Stil. Dank integriertem Dunstabzug kannst du dein Induktionskochfeld genau da platzieren, wo es für dich am besten passt.



#### Schneller und effizienter erhitzen

Das Fast & Powerful Kochfeld kombiniert die Schnelligkeit und Effizienz der Induktionstechnologie mit zusätzlicher PowerBoost-Leistung – für noch schnelleres Erhitzen. Der integrierte Dunstabzug sorgt zugleich für eine frische Küchenatmosphäre.



#### Präzise Steuerung der Leistungsstufen per DirectTouch-Slider

Mit dem DirectTouch-Slider steuerst du jede Kochzone präzise – in neun Leistungsstufen mit Halbschritten. Für noch mehr Kontrolle sorgen separate Timer, die dir helfen, mehrere Gerichte gleichzeitig perfekt zuzubereiten.



#### Der OdourClean Aktivkohlefilter sorgt bis zu 1 Jahr für frische Küchenluft

Der OdourClean Aktivkohlefilter reduziert effektiv Kochgerüche und sorgt so für ein frischeres Küchenklima – bis zu ein Jahr lang. Er lässt sich leicht austauschen, um die Leistung des Dunstabzugs dauerhaft zu erhalten. Optional auch als OdourClean Plus Filter erhältlich.\*



#### Auto-Funktion: Passt den Dunstabzug automatisch dem Kochvorgang an

Dank Auto-Funktion kannst du dich auf das Wesentliche konzentrieren – das Kochen. Nach Aktivierung übernimmt das Kochfeld die Steuerung des Dunstabzugs und schaltet ihn ein oder passt die Intensität automatisch an deine Kochaktivitäten an – deine Küchenluft bleibt frisch und du

- Glasfarbe Schwarz
- Rahmenart: UltraFlatrahmen Edelstahl
- Made in Germany
- Power-Funktion für jede Kochzone
- AUSSTATTUNG DUNSTABZUG
- Auto-Funktion
- Funktion Lüften
- Optische Sättigungsanzeige - Fettfilter

\*Die angegebene Lebensdauer ist ein Schätzwert basierend auf internen Tests. Die Leistung kann je nach individuellem Nutzungsverhalten und Einsatzbedingungen variieren; die tatsächliche Lebensdauer kann kürzer oder länger ausfallen.

#### Technische Daten

PNC	949 598 635	Luftstrom bei max. Leistung im Umluftbetrieb in m <sup>3</sup> /h	480
EPREL Registrierungscode	2607093	Luftstrom bei Intensivstufe im Umluftbetrieb in m <sup>3</sup> /h	585
EAN-Nummer	7333394131276	Geräuschpegel bei min. Leistung im Umluftbetrieb in dB(A)	55
Energieeffizienzklasse	A+ (Spektrum A+++ bis D)	Geräuschpegel bei max. Leistung im Umluftbetrieb in dB(A)	71
Jährlicher Energieverbrauch (kWh/Jahr)	32.7	Leistungsaufnahme im Aus-Zustand (W)	0.3
Fluiddynamische Effizienzklasse	A	Art des Kochfeldes	Induktions-Kochzonen
Fluiddynamische Effizienz	32	Anzahl Kochzonen	4
Klasse für Fettabscheidegrad	B	Rahmenfarbe	Edelstahl
Fettabscheidegrad (%)	85.1	Anzahl der Leistungsstufen	3 + 1 Intensivstufe
Luftstrom bei min. Leistung im Abluftbetrieb in m <sup>3</sup> /h	270	Kochzone vorne links (kW / Ø cm)	2300/3200W/210mm
Luftstrom bei max. Leistung im Abluftbetrieb in m <sup>3</sup> /h	550	Kochzone hinten links (kW / Ø cm)	2300/3200W/210mm
Luftstrom bei Intensivstufe im Abluftbetrieb in m <sup>3</sup> /h	650	Kochzone vorne rechts (kW / Ø cm)	1400/2500W/145mm
Geräuschpegel bei min. Leistung im Abluftbetrieb in dB(A)	50	Kochzone hinten rechts (kW / Ø cm)	1800/2800W/180mm
Geräuschpegel bei max. Leistung im Abluftbetrieb in dB(A)	66	Einbauhöhe (mm)	225
Geräuschpegel bei Intensivstufe im Abluftbetrieb in dB(A)	69	Gerätebreite (mm)	796
Luftstrom bei min. Leistung im Umluftbetrieb in m <sup>3</sup> /h	250	Gerätetiefe (mm)	516
		Ausschnittmaß Breite (mm)	780
		Ausschnittmaß Tiefe (mm)	490
		Kabellänge (m)	1.5
		Anschlusswert (Watt)	7350
		Volt	220-240/400V2N

2511059HLZ

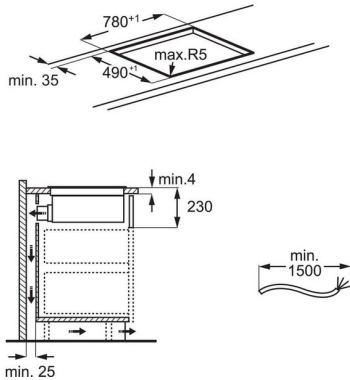

PSGBHH240DE00007

