



### SteamBake: Der Backofen mit Feuchtigkeitszugabe

Die SteamBake®-Funktion erzeugt zu Beginn des Backvorgangs Dampf. Dadurch gelingen Backwaren perfekt. Zugleich erhalten Sie gleichmäßige Garresultate bei jedem Ofengericht – vom Brathähnchen bis zur Lasagne.

## Produktvorteile & Ausstattung



### SteamBake: Feuchtigkeitszugabe für optimale Backergebnisse

Die Zugabe von max. 250 ml Wasser – in die dafür vorgesehene Vertiefung des Backofenbodens – sorgt für die optimale Kombination aus Feuchtigkeit und traditioneller Hitze. Ob selbstgebackenes Brot oder süßes Hefengebäck: Durch den erzeugten Dampf kann der Teig besser aufgehen. So erhalten Sie mit



### Kerntemperatursensor: Punktgenaues Garen

Der Sensor überwacht die Kerntemperatur im Inneren des Gerichts. Sobald die voreingestellte Temperatur erreicht ist, schaltet sich Ihr Ofen ab. So wissen Sie immer, wann Ihr Steak Medium, Rare oder Well-Done ist.



### Pyrolyse: Selbstreinigung des Backofens

Mit Aktivierung der Pyrolyse-Selbstreinigungsfunktion verwandeln sich bei ca. 480 °C Schmutz, Fett und Essensreste zu Asche. Nach Abschluss der Reinigung lassen sich die Rückstände im Handumdrehen mit einem feuchten Tuch auswischen.

### LED Display mit Touchbedienung

Mittels fünf sensibler Touchsensoren lassen sich Konfigurationen im Handumdrehen vornehmen. Dimmbare LEDs heben einzelne Einstellungswerte wie Temperatur und Zeit während der Auswahl hervor. Die zweifarbig Temperatorkontrolle zeigt den Fortschritt der gewünschten Aufheiztemperatur.

### Schneller und energieeffizienter Garprozess

Bei diesem Backofen bedeutet effiziente Energienutzung gleichzeitig effizientes Kochen. Das Heißluftsystem mit Ringheizkörper sorgt für eine gleichmäßige Zirkulation der Heißluft im gesamten Garraum. Der Backofen heizt sich schneller auf und die Gartemperaturen können um bis zu 20 % herabgesetzt werden, wodurch sowohl Zeit als

- Made in Germany
- SteamBake Backofen mit Feuchtigkeitszugabe
- SoftClosing
- MaxiKlasse™ - Extra großer Garraum (71 Liter)
- Versenkknebel mit Edelstahlkappen
- LED Display mit Touchbedienung
- Elektronikuhr mit Timerfunktionen
- Elektronische Temperaturregelung
- Temperaturbereich von 30°C - 300°C
- Kerntemperatursensor
- Temperaturvorschlag
- Restwärmeanzeige und -nutzung
- Automatische Abschaltung für Backofen
- Türkontaktschalter für Licht
- Leichtreinigungstür und -ausstattung
- Glatte Innenwände aus Longclean-Emaille
- Einhängegitter mit Einschubhilfe
- Türverglasung: SafeToTouch Top
- Antifinger Edelstahl-Beschichtung
- Grillheizstab
- Kindersicherung
- Kühlgebläse
- Schnellaufheizung zuschaltbar
- Aufrüstbar mit: FlexiRunners™ SuperClean Vollauszug oder FlexiRunners™ Vollauszug/Backauszug
- Zubehör: , 1 emailliertes Backblech, 1 Fettpfanne, 1 Kombirost
- Garraumbeleuchtung 40 W Halogen
- Automatische Ventilatorabschaltung bei Türöffnung
- Demo-Mode
- Automatikprogramme
- 71 Liter Garraum

**Technische Daten**

Bauart	Einbaubackofen	Energieverbrauch konventionell (kWh)	1.09
Gerätetyp	SteamBake Backofen mit Feuchtigkeitszugabe	Energieverbrauch Umluft/Heißluft (kWh)	0.69
Energieeffizienzklasse	A+ (Spektrum A+++ bis D)	Beleuchtungsart	1, oben Halogen
Reinigung	Pyrolytische Selbstreinigung	Beleuchtung (Watt)	40
Bedienung	Versenknebel	Anschlusskabel	ja
Einbaumaße HxBxT (mm)	590x560x550	Netzstecker	Schuko-Stecker
Temperaturbereich	30°C - 300°C	Kabellänge (m)	1.5
Nettovolumen Backraum (L)	71	Product Partner Code	K - Customer Specific KRT
Farbe	Edelstahl mit Antifingerprint		
Gerätemaße HxBxT (mm)	594x595x567		
Beheizungsarten	Unterhitze, Ober-/Unterhitze, Tiefkühlgerichte, Grillstufe 1, Feuchte Umluft, Pizzastufe, SteamBake, Heißluft mit Ringheizkörper, Heißluftgrillen		
Anschlusswert (Watt)	3500		
Leistung Grill (Watt)	2300		
PNC	944 188 754		
EAN-Nummer	7332543978298		
Volt	230		
Absicherung (A)	16		
Bruttogewicht (kg)	35.5		
Nettogewicht (kg)	34.5		

PSGBOV180DE0000F

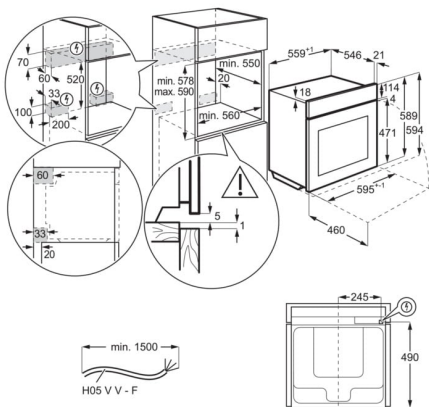

PSGBOV180DE0000G

